

**LIUGONG**  
柳工



АВТОКРАН LIUGONG  
Pioneer  
**LTC250T5**



Провайдер комплексных решений  
в секторе строительной техники

С 1958 ГОДА



Железнодорожное  
строительство



Электроэнергетика



Дорожное  
строительство



Строительство  
объектов  
инфраструктуры



Строительство  
городских  
сооружений



Нефте-  
и газопроводы



Строительство  
мостов



5G



## CHALLENGER (БОРЕЦ)

СОЗДАН БЫТЬ БЕССТРАШНЫМ



Creative  
(креативный)



Challenging  
(смелый)



Customer-oriented  
(ориентирован на клиента)



43 м

Пятисекционная  
стрела U-образной  
формы

6,42 м

Поперечное расстояние  
между аутригерами

52,7 м

Максимальная  
высота подъема

7 т

Полный противовес



Comfortable  
(комфортабельный)



Convenient  
(удобный)



Communicative  
(коммуникабельный)



Clever  
(умный)



Cost-efficient  
(экономичный)



- Применение однодисковой головки и компактной пяты увеличивает перекрытие между секциями стрелы, а также повышает ее грузоподъемность.
- Для обеспечения устойчивости расстояние между аутригерами увеличено до 6,42 м (на 5–10% больше, чем у конкурирующих продуктов того же уровня).
- Общая длина автомобиля составляет 12,945 м, а высота – 3,465 м, что увеличивает адаптивность в условиях строительной площадки.
- Минимальный радиус поворота составляет 10,5 м, что обеспечивает широкие возможности перемещения.

## Сила духа

- Максимальная грузоподъемность высокомощного редуктора лебедки с одинарным тросом – 6,25 т.



- Для обеспечения устойчивости расстояние между аутригерами увеличено до 6,42 x 5,5 м.



**Непревзойденная  
энергия**

## Исключительная мощность

- Для достижения максимальной скорости 80 км/ч используются низкооборотный двигатель Dongfeng Cummins с высоким крутящим моментом, 9-ступенчатая коробка передач с быстрым переключением и синхронизатором, независимые оси ступиц.
- В гидравлической системе применяется эффективная и энергосберегающая встроенная технология управления потоком при помощи посткомпенсации клапана, и при эксплуатации надстройки давление топлива снижается на 25%.



- Для достижения расхода топлива 35 л на 100 км в шасси была внедрена технология оптимизации передачи мощности.
- Топливный бак из алюминиевого сплава объемом 320 л обеспечивает большой запас хода.

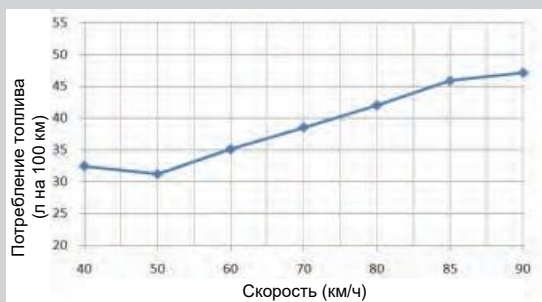

## Высокая производительность

- Конфигурация высокопроизводительного гидравлического насоса и аксиально-поршневого гидромотора лебедки обеспечивают точное перемещение: минимальная стабильная скорость поворота 0,1 °/с, минимальная стабильная скорость подъема 1,5 м/мин.

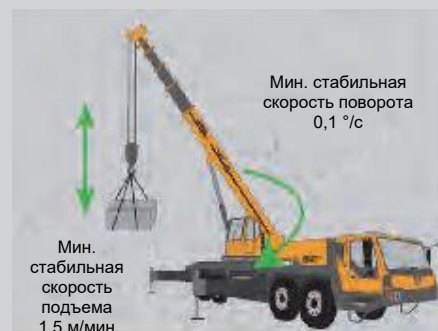

- Максимальный преодолеваемый уклон составляет 40%.

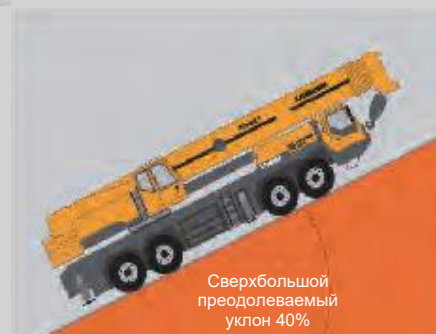

# Общий габаритный чертеж

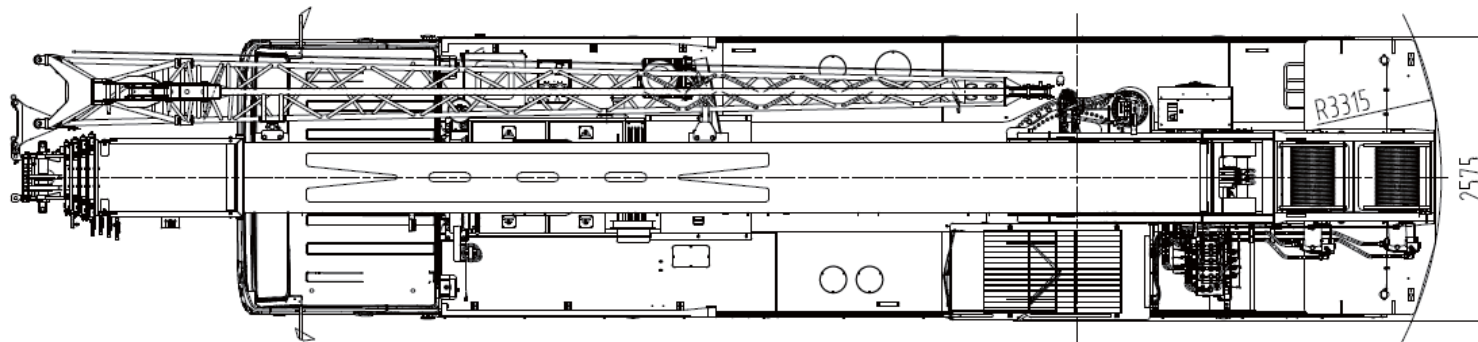
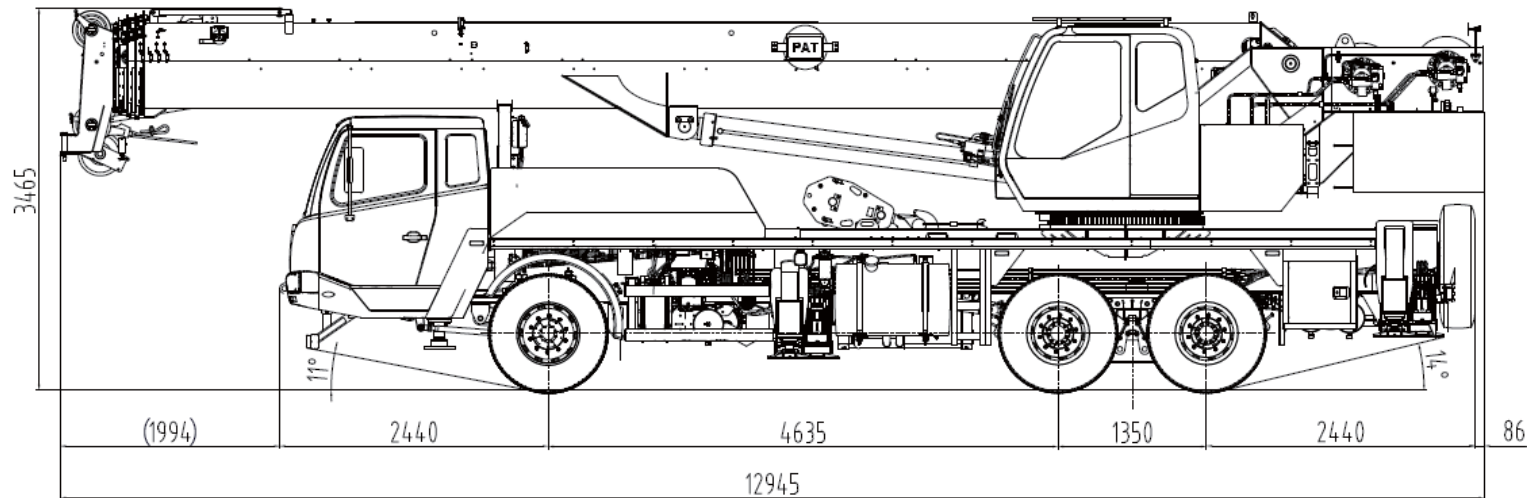

Единицы измерения: мм

- Ввиду непрерывного обновления и улучшения продуктов мы оставляем за собой право на изменение их конструкции и параметров без предварительного уведомления пользователя.
- Технические характеристики и внешний вид изделия на изображениях могут отличаться от реальной модели. Пожалуйста, обратитесь к фактическому продукту.

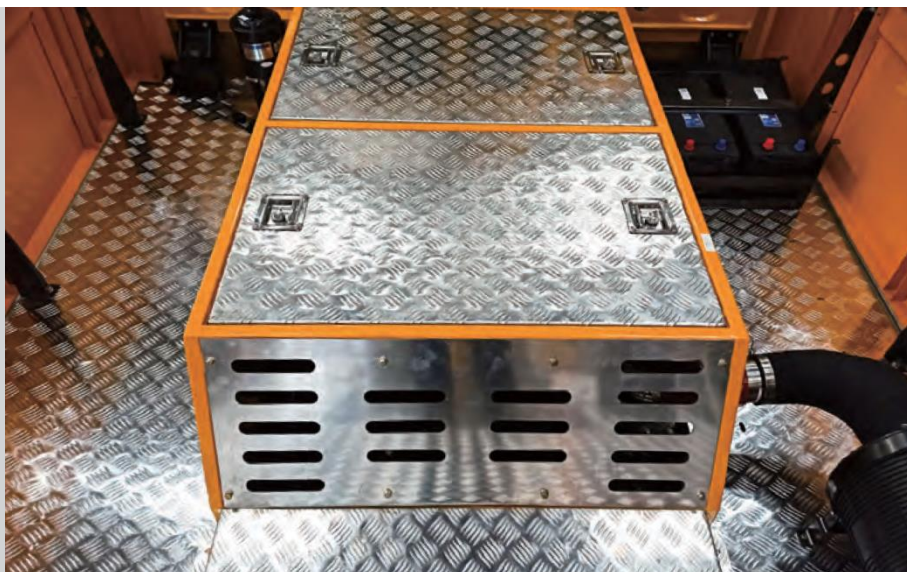

- Кабина автомобиля оборудована складным спальным местом.
- Сиденье водителя оснащено функцией продольной регулировки, функцией регулировки наклона спинки и пневматической амортизацией, что эффективно снижает утомляемость водителя.
- Приборная панель и клавишные переключатели в кабине эргономичны и делают управление более удобным для оператора.
- Основной крив с комплектом шкивов можно быстро заменить, не снимая клиновую втулку, которая может заменить набор шкивов, что сокращает количество этапов при замене комплекта шкивов и повышает эффективность работы.
- Приборная панель отображает больше информации; рабочая зона удобна и легко просматривается; Информация о неисправностях и необходимости обслуживания отображается на приборной панели, что упрощает эксплуатацию автокрана.

## Легкость подъема

- Переключатель высокой и низкой скоростей акселератора находится в зоне управления аутригером, что обеспечивает легкость применения.
- Откидной капот двигателя крана облегчает техническое обслуживание.



**Зрелая модель**

## Основные технические параметры автокрана

Тип	Наименование	Единица измерения	Характеристики	
Размеры	Общая длина	мм	12 945	
	Общая ширина	мм	2575	
	Общая высота	мм	3465	
Масса	Общая масса	кг	33 400	
	Нагрузка	Нагрузка на 1-ю ось	кг	7400
		Нагрузка на 2-ю и 3-ю оси	кг	13 000 / 13 000
Мощность	Модель двигателя		ISD300 50	
	Номинальная мощность двигателя	кВт / об/мин	221 / 2500	
	Макс. крутящий момент двигателя на выходном валу	Н·м / об/мин	1100 / 1200–1800	
Параметры хода	Макс. рабочая скорость	км/ч	80	
	Мин. радиус поворота	м	10,5	
	Угол въезда	°	11	
	Угол съезда	°	14	
	Макс. преодолеваемый уклон	%	40	
	Расход топлива на 100 км	л	35	
Основные рабочие характеристики	Макс. номинальная грузоподъемность	т	25	
	Радиус поворота платформы	м	3,315	
	Макс. грузовой момент	Базовая стрела	кН·м	1051
		Главная стрела макс. длины	кН·м	809
	Расстояние между аутригерами (поперечное × продольное)	м	6,42 × 5,5	
	Длина стрелы	Базовая стрела	м	10,9
		Главная стрела макс. длины	м	43
		Главная стрела макс. длины + гусек	м	52

Ввиду непрерывного обновления и улучшения продуктов мы оставляем за собой право на изменение их конструкции и параметров без предварительного уведомления пользователя.

### Нагрузка на оси

Ось	1	2	3	Общая масса
Нагрузка (кг)	7400	13 000	13 000	33 400

### Макс. грузоподъемность на основном крюке и вспомогательном крюке

Номинальная грузоподъемность (т)	Количество шкивов	Грузовая характеристика	Масса крюка (кг)
25	4	8	260
3	–	1	55

### Рабочая скорость

Позиция	Скорость одного троса	Диаметр/длина троса
Главная лебедка	0–120 м/мин	17 мм / 185 м
Вспомогательная лебедка	0–120 м/мин	17 мм / 110 м
Поворот	0–2,4 об/мин	
Поднятие/опускание	40 с / 65 с	
Выдвижение/втягивание	98 с / 108 с	
Вертикальные аутригеры	Втягивание	30 с
	Выдвижение	20 с
Горизонтальные аутригеры	Втягивание	30 с
	Выдвижение	20 с

# Грузовысотная диаграмма

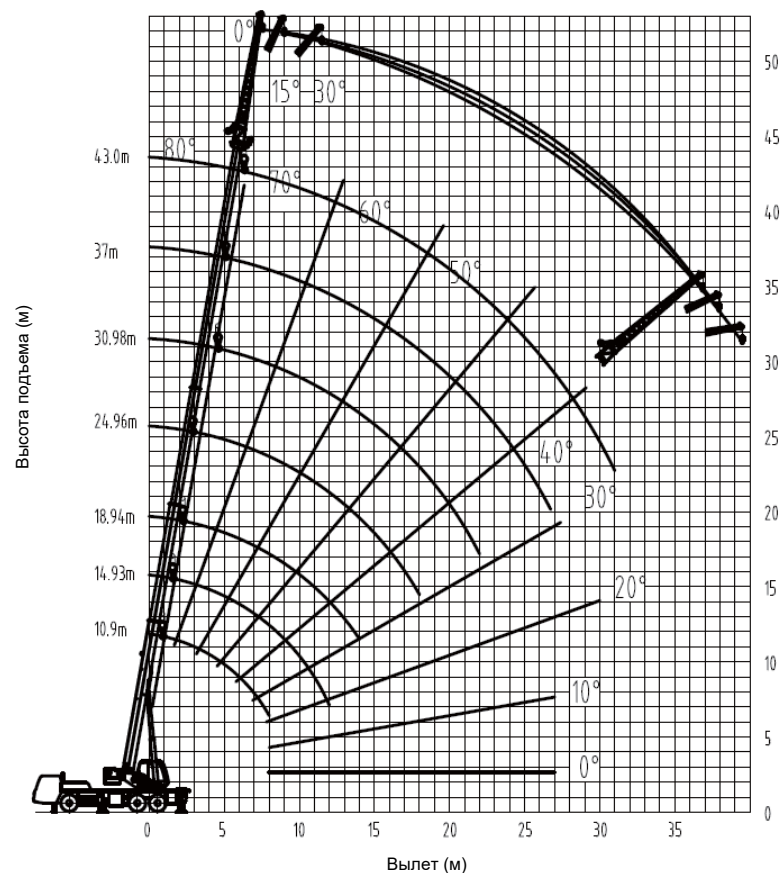

# Таблица грузоподъемности (стрела)

Единицы измерения: кг

С полностью выдвинутыми на 6,42 м аутригерами работы сбоку и сзади;  
с выдвинутым пятым аутригером работы в любых направлениях

Вылет (м)	Стрела (м)				
	10,9	16,94	22,96	28,97	34,99
3	25 000				
3,5	25 000	19 400			
4	25 000	19 400	18 700		
4,5	23 800	19 400	18 700		
5	21 400	19 400	18 000		
5,5	19 500	19 000	17 250	11 600	
6	17 850	17 850	16 500	11 600	
6,5	16 500	16 500	15 800	11 100	8950
7	15 300	15 300	15 300	10 750	8900
8		13 400	13 400	9700	8100
9		11 800	11 900	8750	7400
10		10 200	10 700	8000	6800
11		8950	9400	7400	6300
12		7700	8150	6850	5800
13		6700	7150	6350	5450
14			6300	5900	5100
15			5600	5500	4800
16			5000	5200	4550
18			4000	4250	4000
20				3450	3500
22				2850	3000
24				2400	2550
26					2150
28					1800
30					
32					
1-й цилиндр	0	0	0	0	0
2-й цилиндр	0	25%	50%	75%	100%
Грузовая характеристика	8	6	6	4	3

# Таблица грузоподъемности (стрела)

Единицы измерения: кг

С полностью выдвинутыми на 6,42 м аутригерами работы сбоку и сзади; с выдвинутым пятым аутригером работы в любых направлениях					
Вылет (м)	Стрела (м)				
	12,92	18,94	24,96	30,98	37
3	25 000				
3,5	25 000	17 300			
4	24 500	17 300			
4,5	23 500	17 300	17 300		
5	21 450	17 300	17 300		
5,5	19 500	17 300	17 300		
6	17 850	17 300	16 500	11 400	
6,5	16 500	16 500	15 600	10 800	
7	15 000	15 300	14 900	10 500	
8	12 700	13 400	13 400	10 050	8300
9	10 800	11 600	11 900	9200	7750
10		10 000	10 600	8400	7100
11		8700	9150	7750	6600
12		7450	7900	7200	6100
13		6450	6900	6700	5750
14		5650	6100	6250	5400
15			5400	5650	5050
16			4800	5050	4750
18			3800	4050	4250
20				3300	3450
22				2700	2850
24				2200	2400
26					2000
28					1650
30					
32					
1-й цилиндр	25%	25%	25%	25%	25%
2-й цилиндр	0	25%	50%	75%	100%
Грузовая характеристика	8	5	5	4	3

Единицы измерения: кг

С полностью выдвинутыми на 6,42 м аутригерами работы сбоку и сзади; с выдвинутым пятым аутригером работы в любых направлениях					
Вылет (м)	Стрела (м)				
	14,93	20,95	26,97	32,99	39,01
3	25 000				
3,5	25 000	18 800			
4	24 000	18 800			
4,5	22 600	18 800			
5	21 450	18 800	15 600		
5,5	19 500	17 900	15 600		
6	17 850	17 100	15 600		
6,5	16 500	16 000	15 000	10 200	
7	15 000	15 300	14 300	10 200	
8	12 600	13 200	13 100	10 200	8250
9	10 600	11 300	11 800	9500	7850
10	9100	9900	10 300	8750	7350
11	7600	8450	8950	8100	6850
12		7250	7750	7500	6350
13		6250	6750	7000	5950
14		5450	5900	6200	5600
15		4750	5200	5500	5250
16		4150	4600	4900	4950
18			3600	3900	4100
20			2850	3150	3350
22			2250	2550	2750
24				2050	2250
26				1650	1850
28					1500
30					1200
32					950
1-й цилиндр	50%	50%	50%	50%	50%
2-й цилиндр	0	25%	50%	75%	100%
Грузовая характеристика	8	6	5	3	3



# Таблица грузоподъемности (стрела)

Единицы измерения: кг

С полностью выдвинутыми на 6,42 м аутригерами работы сбоку и сзади; с выдвинутым пятым аутригером работы в любых направлениях					
Вылет (м)	Стрела (м)				
	16,94	22,96	28,97	34,99	41,01
3					
3,5					
4	21 500	17 300			
4,5	21000	17 300			
5	20 000	17 300			
5,5	19 000	17 300	13 800		
6	17 850	16300	13 800		
6,5	16300	15 500	13 800		
7	14 800	14 800	13 800	10 300	
8	12 400	13 000	12 450	10 300	
9	10 600	11 300	11 150	9750	7750
10	9000	9800	10 150	9000	7400
11	7450	8250	8750	8400	6950
12	6250	7050	7550	7800	6500
13	5300	6050	6550	6850	6100
14		5250	5750	6000	5750
15		4550	5050	5300	5400
16		3900	4400	4700	4900
18			3450	3700	3900
20			2700	2950	3150
22			2100	2350	2550
24				1900	2100
26				1500	1700
28				1150	1350
30					1050
32					800
1-й цилиндр	75%	75%	75%	75%	75%
2-й цилиндр	0	25%	50%	75%	100%
Грузовая характеристика	8	5	5	3	3

Единицы измерения: кг

С полностью выдвинутыми на 6,42 м аутригерами работы сбоку и сзади; с выдвинутым пятым аутригером работы в любых направлениях					
Вылет (м)	Стрела (м)				
	18,94	24,96	30,98	37	43
3					
3,5					
4	14 500				
4,5	14 500	17 800			
5	14 500	17 200			
5,5	14 500	16 600			
6	14 500	15 600	12 500		
6,5	14 500	14 800	12 500		
7	14 500	14 100	12 500	10 000	
8	12 300	12 850	11 950	10 000	
9	10 400	11 200	10 800	9900	7450
10	8900	9600	9800	9050	7300
11	7400	8200	8650	8400	6950
12	6200	6950	7450	7750	6600
13	5250	6000	6450	6750	6250
14	4400	5200	5650	5950	5900
15	3700	4450	4950	5250	5450
16	3100	3850	4300	4600	4850
18		2900	3350	3650	3850
20		2150	2600	2900	3100
22		1550	2000	2300	2500
24			1550	1800	2000
26			1150	1400	1600
28			800	1100	1300
30				800	1000
32					750
1-й цилиндр	100%	100%	100%	100%	100%
2-й цилиндр	0	25%	50%	75%	100%
Грузовая характеристика	6	6	4	3	3

# Конфигурация

## Надстройка

	Поворотная платформа	Изготовлена из высокопрочных стальных пластин, передняя и задняя коробчатые конструкции значительно повышают прочность на скручивание; используется поворотный однорядный шариковый подшипник, обеспечивающий высокую устойчивость к опрокидыванию и стабильность при вращении.		Система поворота	В аксиально-поршневом гидромоторе с наклонной планшайбой и редукторе механизма поворота используется электрическое управление торможением и применяется уникальная конструкция буфера механизма поворота, что обеспечивает плавный запуск и улучшение амортизации при остановке.
	Гидравлическая система	Для обеспечения стабильной и надежной работы используется встроенная технология управления потоком при помощи посткомпенсации клапана.		Кабина	Эргономичная кабина выполнена из коррозионно-стойкой листовой стали и защитного стекла, предусмотрены комфортный интерьер, панорамный люк и регулируемое сиденье. Кроме того, установлены кондиционер и электрический стеклоочиститель. Дисплей диагональю 7 дюймов позволяет легко считывать параметры подъема и рабочие условия.
	Система управления	Движения поворотной платформы контролируются двумя пилотными джойстиком, расположенными в кабине. Частота вращения двигателя регулируется педалью акселератора; панель управления оснащена клавишным переключателем.		Защитные устройства	Предусмотрены высокоточный ограничитель грузового момента, датчик угла поворота платформы крана, ограничитель высоты, защита от падения груза и стрелы, гидравлический уравнильный клапан, гидравлический замок аутригера и другие защитные устройства.
	Система подъема	Автоматический аксиально-поршневой гидромотор высокого давления с наклонной планшайбой и регулируемым потоком приводит в действие редуктор лебедки с канавкой для двойного троса, обеспечивая грузоподъемность; нормально замкнутый тормоз лебедки оснащен балансирующим клапаном во избежание потери груза.		Система стрелы	Пятисекционная стрела U-образной формы с базовой длиной 10,9 м и максимальной длиной 43 м сварена из высокопрочной конструкционной стали, имеет два цилиндра и тросовую подвеску крюка; жесткий гусек 9 м, углы установки гуська: 0°, 15°, 30°.
	Система изменения вылета	Система изменения вылета, самоустанавливающаяся в положение устойчивого равновесия, оснащена уравнильным клапаном, повышающим стабильность работы.		Противовес	Фиксированный противовес 7 т.

# Конфигурация

## Автомобиль

	Кабина	Панорамная просторная кабина с широким углом обзора и комфортным современным интерьером. Предусмотрены кондиционер, радиоприемник и USB-разъем. Приборная панель и клавишные переключатели в кабине расположены в соответствии с частотой применения, чтобы сделать управление более удобным для оператора. Сиденье водителя оснащено функцией продольной регулировки, функцией регулировки наклона спинки и пневматической амортизацией, что эффективно снижает утомляемость водителя. Складное спальное место просторное, комфортное и практичное.
	Шасси	Трехосное шасси собственного производства типа 6×4, двигатель DCEC ISD300 50, 9-ступенчатая коробка передач с быстрым переключением.
	Рама	Рама прямоугольного сечения, увеличенная до 590 мм, является самой большой в отрасли. Прочность на изгиб повышена на 18%, а прочность на скручивание – на 14%, что значительно повышает грузоподъемность.
	Аутригеры	Аутригеры H-образной формы имеют опоры в 4 точках, поперечное и продольное расстояние между аутригерами составляет 6,42 x 5,5 м, конструкция надежная и устойчивая; они изготовлены из высокопрочных стальных пластин и полностью выдвигаются в поперечном направлении гидравлически.
	Электрическая система	Необслуживаемая батарея 165 А оборудована механическим выключателем, который позволяет полностью отключить электропитание вручную; система управления по шине обеспечивает взаимодействие между автомобилем и надстройкой. Предусмотрен монитор лебедки.

# Таблица грузоподъемности (гусек)

Единицы измерения: кг

Стрела 43 м + гусек 9 м			
Рабочий угол стрелы	С полностью выдвинутыми аутригерами работы сбоку и сзади; с выдвинутым пятым аутригером работы в любых направлениях		
	0°	15°	30°
80°	3000	2600	1900
76°	2900	2400	1750
73°	2800	2200	1700
70°	2500	2100	1600
65°	2150	1800	1500
60°	1600	1450	1300
55°	1100	1050	950
50°	800	750	700
40°	280	260	250

# СУРОВЫЙ МИР. НАДЕЖНАЯ ТЕХНИКА.



## Anhui Liugong Crane Co., Ltd.

No. 18 Liugong Avenue, High-tech Zone, Bengbu, Anhui, China (Китай). Почтовый индекс: 233000

Горячая линия отдела продаж: 0552-4129 088

Унифицированная национальная горячая линия отдела обслуживания: 400 8899 856

Горячая линия отдела обслуживания: 0552-4927 027

Ввиду непрерывного обновления и улучшения продуктов мы оставляем за собой право на изменение их конструкции и параметров без предварительного уведомления пользователя.

- Конфигурация и внешний вид изделия на изображениях могут отличаться от реальной модели. Пожалуйста, обратитесь к фактическому продукту.
- Логотип Liugong в настоящей брошюре является зарегистрированной торговой маркой Guangxi Liugong Group Co., Ltd; его использование разрешено компанией. Использование указанного логотипа без официального разрешения запрещается.

Издание: декабрь 2021 года



Официальный  
аккаунт компании  
Liugong Crane  
в WeChat